

アルコンフレーム 屋外対応

DKタイプ

送料
Dメーカー
直送納期
4~5日

下記の図面は完成見本図です。組み立てはお客様にてお願いします。

【中ザン】

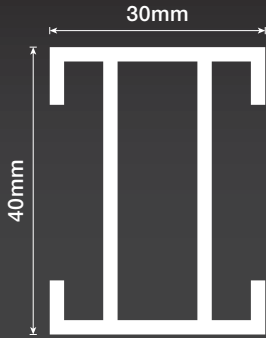
L=3,650mm
肉厚=2.0mm

SD-2(SD-2A)

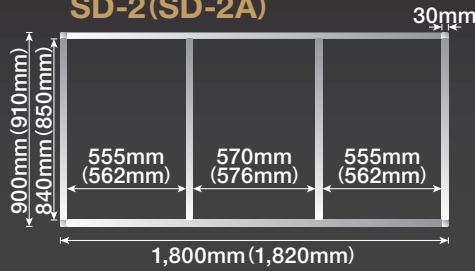

SD-3



【外枠】

L=3,650mm
肉厚=2.0mm

SD-4(SD-4A)

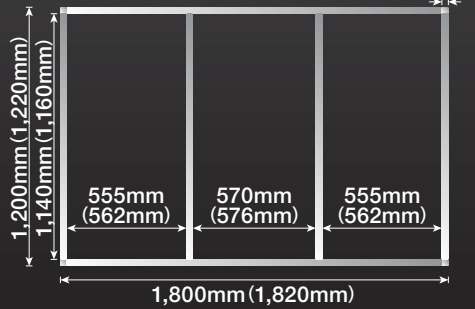

SD-12(SD-12A)

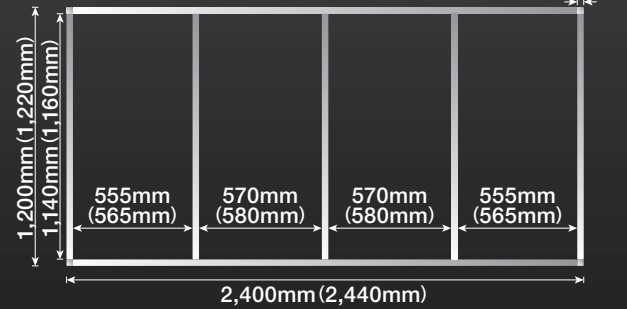

アルコンフレーム DKタイプ【セット品】

■角コーナー(樹脂仕様タイプ)

商品コード	サイズ	単位	希望小売価格
SD-2	1,800× 900mm	一式	¥21,000
SD-2A	1,820× 910mm		¥21,000
SD-3	2,000×1,000mm		¥25,400
SD-4	1,800×1,200mm		¥29,000
SD-4A	1,820×1,220mm		¥29,000
SD-5	1,800×1,800mm		¥38,800
SD-5A	1,820×1,820mm		¥38,800
SD-6	2,700×1,800mm		¥58,000
SD-6A	2,730×1,820mm		¥58,000
SD-7	3,600×1,800mm		¥77,000
SD-7A	3,640×1,820mm		¥77,000
SD-12	2,400×1,200mm		¥37,800
SD-12A	2,440×1,220mm		¥37,800

■角コーナー(アルミ仕様タイプ) ※アルミ角コーナーは、シルバー焼付塗装仕上げです。

商品コード	サイズ	単位	希望小売価格
SD-2S	1,800× 900mm	一式	¥22,600
SD-2AS	1,820× 910mm		¥22,600
SD-3S	2,000×1,000mm		¥27,200
SD-4S	1,800×1,200mm		¥31,000
SD-4AS	1,820×1,220mm		¥31,000
SD-5S	1,800×1,800mm		¥40,600
SD-5AS	1,820×1,820mm		¥40,600
SD-6S	2,700×1,800mm		¥60,000
SD-6AS	2,730×1,820mm		¥60,000
SD-7S	3,600×1,800mm		¥79,400
SD-7AS	3,640×1,820mm		¥79,400
SD-12S	2,400×1,200mm		¥39,600
SD-12AS	2,440×1,220mm		¥39,600

※商品の規格・仕様・価格は、予告なく変更する場合がございます。
 ※交通状況・在庫切れ等により納期の遅れが生じる場合がございますのでご了承ください。
 ※希望小売価格は全て税抜です。

セット品での
特注サイズ
も承ります!!

セット内容

- ☑外 枠
- ☑中ザン
- ☑角コーナー
- ☑組立金具

下記の図面は完成見本図です。組み立てはお客様にてお願いします。

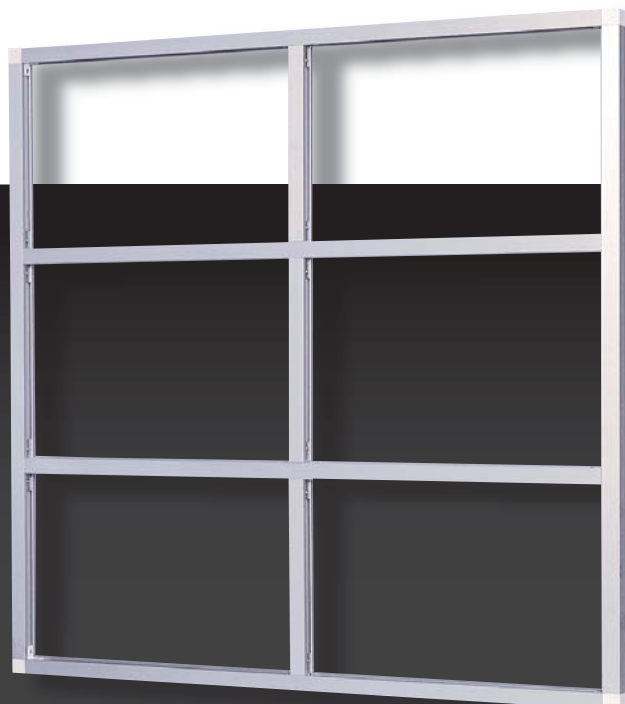
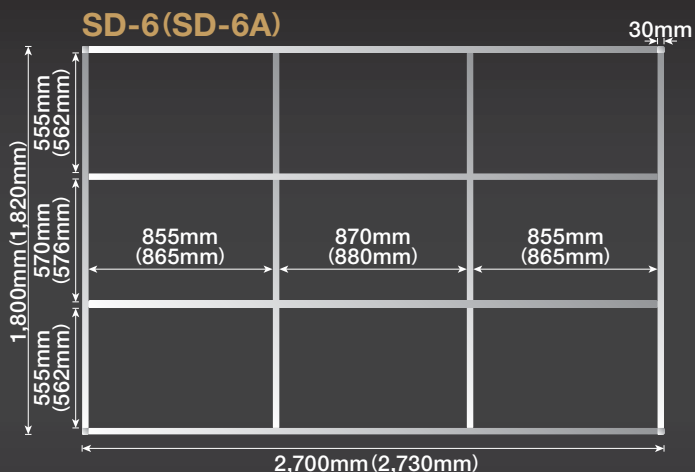

SD-5

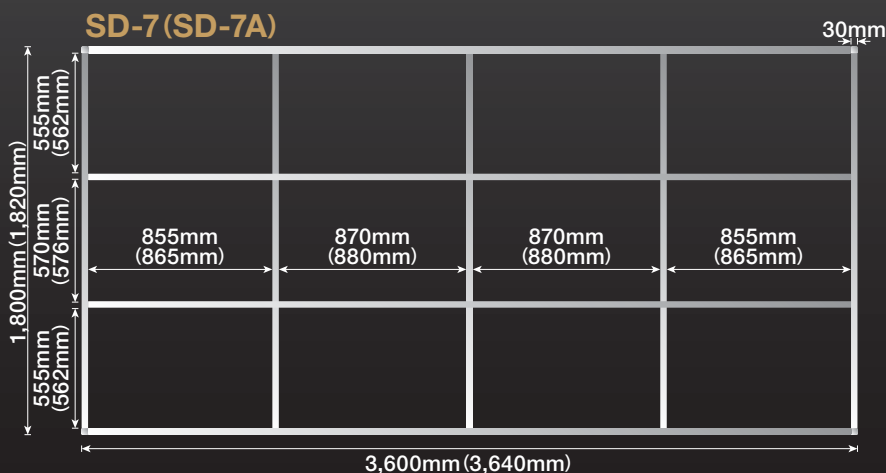
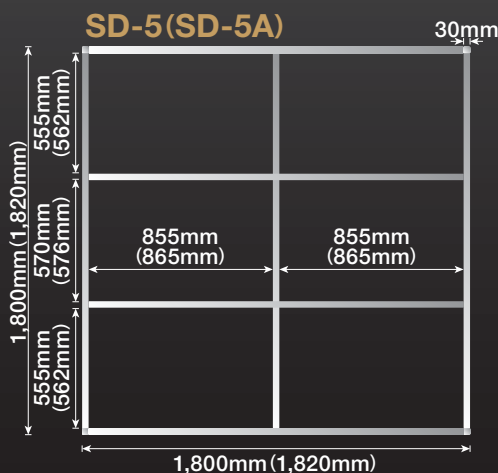

- 製作代行
- マーキングフィルム
- 特殊シート/フィルム
- インクジェットメディア/ラミネート
- サイン・POP用下地材
- 枠/フレーム
- ディスプレイ金物/ツール
- 飾りビス
- 止め金具/テープ類
- 施工ツール
- ハシゴ/脚立
- 工場備品/保安用品
- のぼり/旗/テント
- 店舗施設用品・備品
- LED/照明関連
- ポスターフレーム

- パネルスタンド/黒板ボード
- パナースタンド
- 屋内サイン
- 屋外対応サイン
- 電照サイン
- 室名札

- 表札/銘板/金属文字
- 建植サイン
- 掲示板/案内板
- 設備時計
- 技術・参考資料

各タイプ揃った大型フレーム部材。
アルミ製で腐食が少なく、溶接・塗装がいら
ず手間がかかりません。

切断機と
充電ドライバーのみで、
簡単に自由なサイズに
組み立てできます。

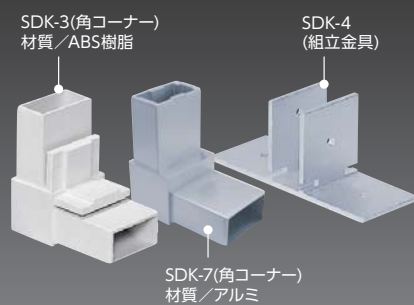
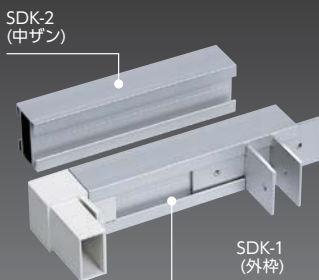
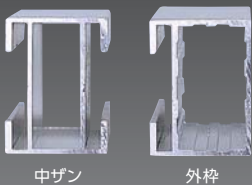

アルコンフレームDKタイプ【部材】

送料 D メーカー直送 納期 4-5日

商品コード	タイプ	長さ	厚み	単位	希望小売価格
SDK-1	アルコンDKタイプ 外枠	3,650mm	2.0t	1本	¥6,440
SDK-2	アルコンDKタイプ 中ザン				¥6,680
SDK-3	DK専用角コーナー(樹脂タイプ)	—	—		¥360
SDK-7	DK専用角コーナー(アルミタイプ)	—	—	1個	¥840
SDK-4	アルコンDKタイプ 組立金具	—	—		¥360

※商品の規格・仕様・価格は、予告なく変更する事がございます。
※交通状況・在庫切れ等により納期の遅れが生じる事がございますのでご了承ください。
※希望小売価格は全て税抜です。

選挙用看板【セット品】〈アルコンフレームEKタイプ使用〉

送料 D

メーカー直送

納期 4~5日

4年ごとの選挙に使える耐久性！

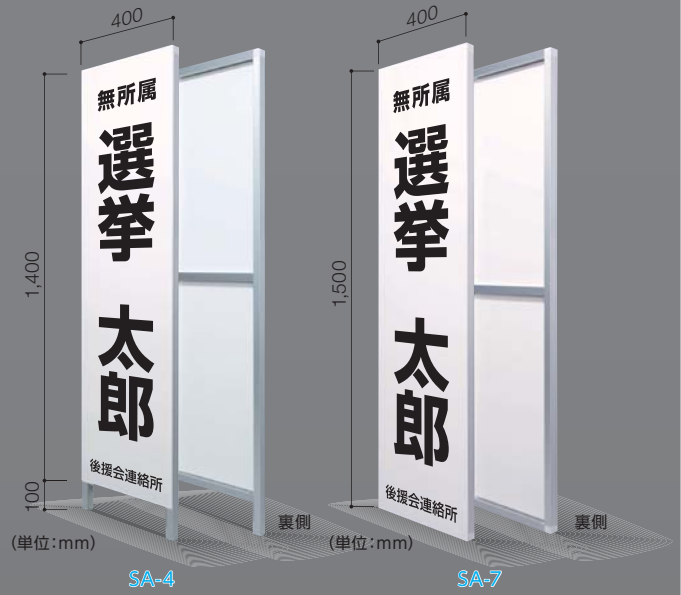

蝶番付きなので、固定用ボルトを外し、折りたんで持ち運ぶことができます。



※表示面板は付属していません。

来たる
選挙に



選挙用看板【セット品】

商品コード	タイプ	サイズ	重量	単位	希望小売価格
SA-1	アルミ製大型選挙用看板(折りたたみ式)	W1,000×H3,000mm	約15.0kg	一式	¥26,000
SA-2		W 730×H2,730mm	約11.0kg		¥18,900
SA-4	アルミ製選挙用立看板	W 400×H1,400mm 足100	約 4.0kg		¥10,000
SA-7	アルミ製選挙用平看板	W 400×H1,500mm	約 4.0kg		¥10,000

※商品の規格・仕様・価格は、予告なく変更する場合がございます。
 ※交通状況・在庫切れ等により納期の遅れが生じる場合がございますのでご了承ください。
 ※希望小売価格は全て税抜です。

アルコンフレームBOXタイプ **屋外対応**

送料 D メーカー直送 納期 4~5日

箱を組み上げるためのBOXフレーム。30mm角のフレームなので、しっかり頑丈なBOXが作れます。

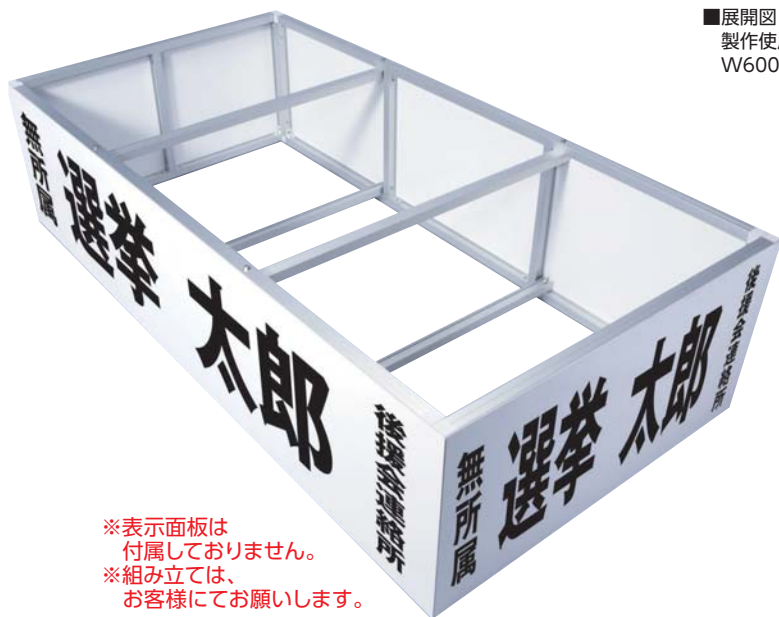

※表示面板は
付属しておりません。
※組み立ては、
お客様にてお願いします。

■展開図
製作使用例
W600mm×D200mm×H1,800mm

- ①外枠(W) 540mm/4本
- ②外枠(D) 140mm/4本
- ③外枠(縦) 1,740mm/4本
- ④中ザン(W) 540mm/4本
- ⑤中ザン(D) 140mm/4本
- ⑥三又角コーナー/8個
- ⑦組立金具/16個

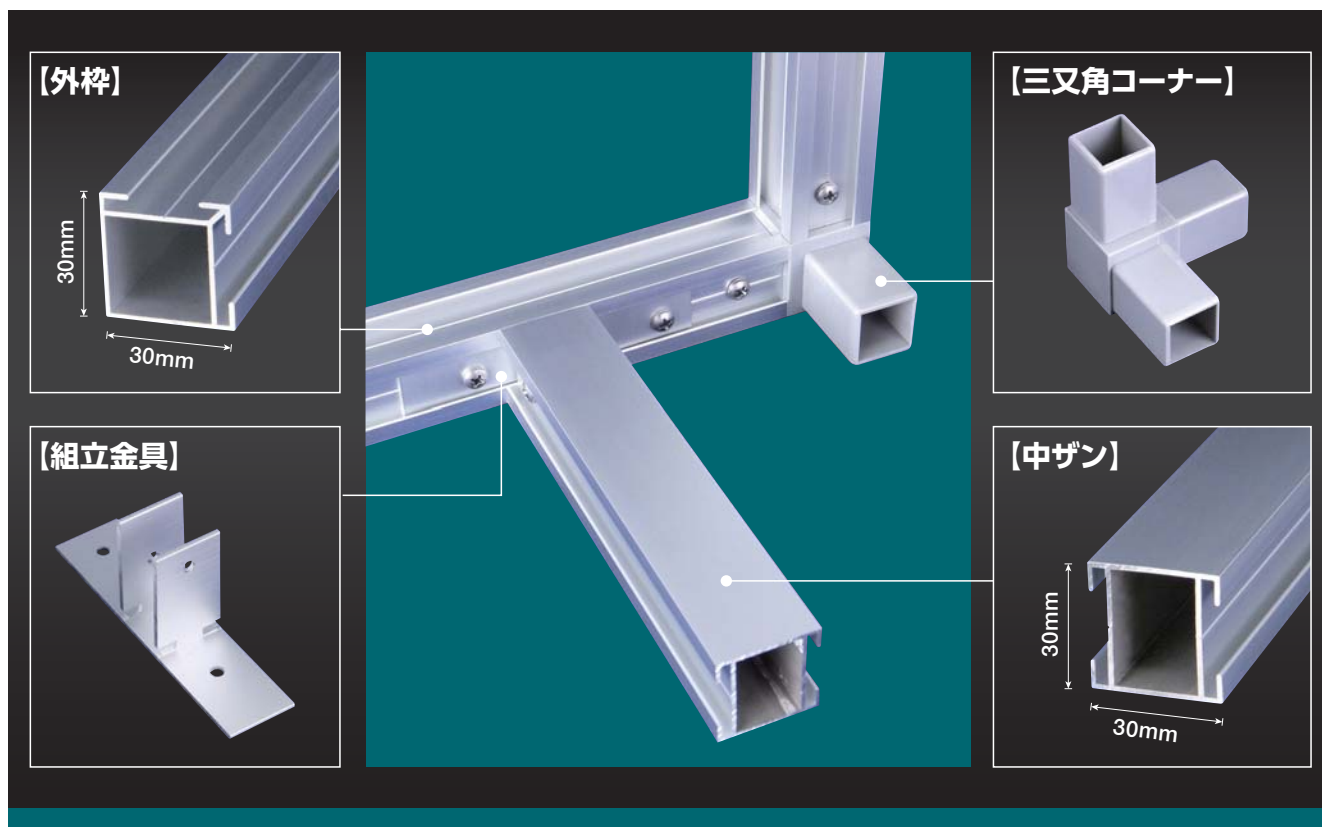
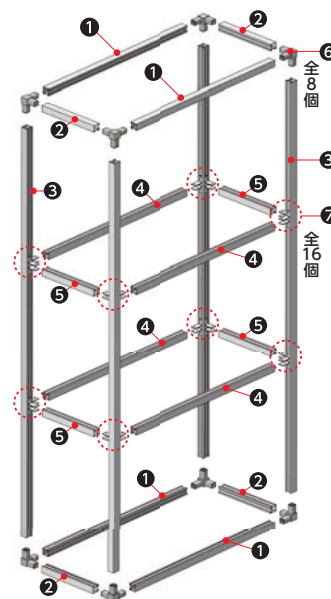

アルコンフレームBOXタイプ【部材】

商品コード	タイプ	長さ	厚み	単位	希望小売価格
BK-1	BOXフレーム外枠	3,600mm	1.2t	1本	¥5,500
BK-2	BOXフレーム中ザン				¥5,500
BK-3	BOXフレーム三又角コーナー(樹脂)	—	—	1個	¥720
BK-4	BOXフレーム専用組立金具	—	—	—	¥360

製作代行

マーキング
フィルム特殊シート/
フィルムインクジェット
メディア/
ラミネートサイン・POP用
下地材

枠/フレーム

ディスプレイ
金物/
ツール

飾りビス

止め金具/
テープ類

施工ツール

ハシゴ/脚立

工場備品/
保安用品のぼり/旗/
テント店舗施設用品・
備品LED/
照明関連ポスター
フレームパネル
スタンド/
黒板ボード

パナースタンド

屋内サイン

屋外対応
サイン

電照サイン

室名札

表札/銘板/
金属文字

建植サイン

掲示板/
案内板

設備時計

技術・
参考資料

※商品の規格・仕様・価格は、予告なく変更する場合がございます。
※交通状況・在庫切れ等により納期の遅れが生じる場合がございますのでご了承ください。
※希望小売価格は全て税抜です。

アルコンフレーム完成品にしてお届けします!

送料 D	納期 4~5日
---------	------------

EKタイプとEKTタイプ(ツバ付)を、「1枚から」面板(アルミ複合板3mm厚)を貼り付けた状態でお届けします。

※最大寸法は、910mm×1,820mm(外寸)までとさせていただきます。



EKタイプフレーム色/シルバー

商品コード **EK-9118**
 希望小売価格 ¥27,000
 910mm×1,820mm(外寸)

キレイな表示面



安心な強度

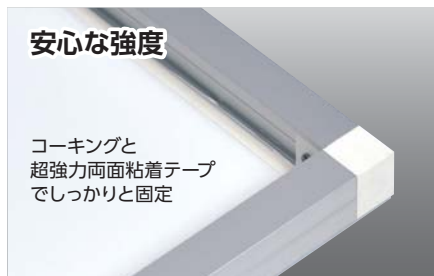

コーキングと
超強力両面粘着テープ
でしっかりと固定

910×1,820mmの
製作例(中ザン2本)

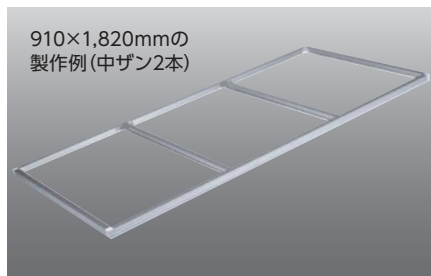

超強力両面粘着テープとコーキングを併用し、面板とフレームをガッチリと固定!
 ビスを使用していないので、表示面がフラットになり、インクジェット出力を全面に貼ってもキレイに仕上がります。

その他加工のご案内

フレームの組み立てのみ



表示面は貼らず、フレームの
組み立てのみでお届けいたします。

出力貼り

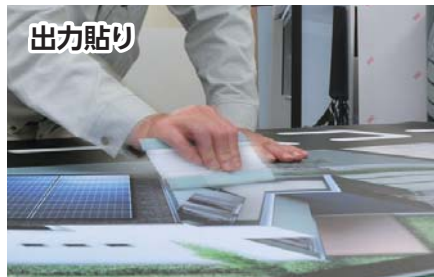

フレームの組み立て、表示面の貼り付けに加え、インクジェットの出力・貼込みまで承ります。
 (マーキングフィルムの切文字も同様に承ります。)

シート施工



【組立・表示面付】※IJ出力・マーキングフィルムは含まれておりません。

EKタイプ完成品

フレーム色:シルバー			
商品コード	サイズ(外寸)	単位	希望小売価格
EK-6090	900× 600mm		¥16,000
EK-9090	900× 900mm		¥19,200
EK-9012	900×1,200mm	1式	¥22,600
EK-9018	900×1,800mm		¥27,000
EK-9118	910×1,820mm		¥27,000

フレーム色:ホワイト	
商品コード	希望小売価格
EKW-6090	¥17,000
EKW-9090	¥20,200
EKW-9012	¥24,000
EKW-9018	¥28,200
EKW-9118	¥28,200

【組立・表示面付】※IJ出力・マーキングフィルムは含まれておりません。

EKTタイプ(ツバ付)完成品

フレーム色:シルバー			
商品コード	サイズ(外寸)	単位	希望小売価格
EKT-6090	900× 600mm		¥18,200
EKT-9090	900× 900mm		¥21,000
EKT-9012	900×1,200mm	1式	¥25,400
EKT-9018	900×1,800mm		¥29,200
EKT-9118	910×1,820mm		¥29,200

フレーム色:ホワイト	
商品コード	希望小売価格
EKTW-6090	¥19,000
EKTW-9090	¥22,000
EKTW-9012	¥26,400
EKTW-9018	¥30,000
EKTW-9118	¥30,000

※上記の価格は、角コーナーが樹脂仕様の場合です。(EKTタイプの角コーナーは樹脂仕様のみとなります。)
 EKタイプの角コーナーをアルミタイプにする場合は、プラス1,600円がかかります。(アルミ角コーナーは、シルバー焼付塗装仕上げです)

※商品の規格・仕様・価格は、予告なく変更する場合がございます。
 ※交通状況・在庫切れ等により納期の遅れが生じる場合がございますのでご了承ください。
 ※希望小売価格は全て税抜です。

アルコンフレームの組み立て手順

従来の木製・スチール製等の看板枠に替わる耐久性の高いアルミ製の強度と軽さを兼ね備えた看板枠です。インパクトドライバーのみで簡単に加工が出来るフレームです。

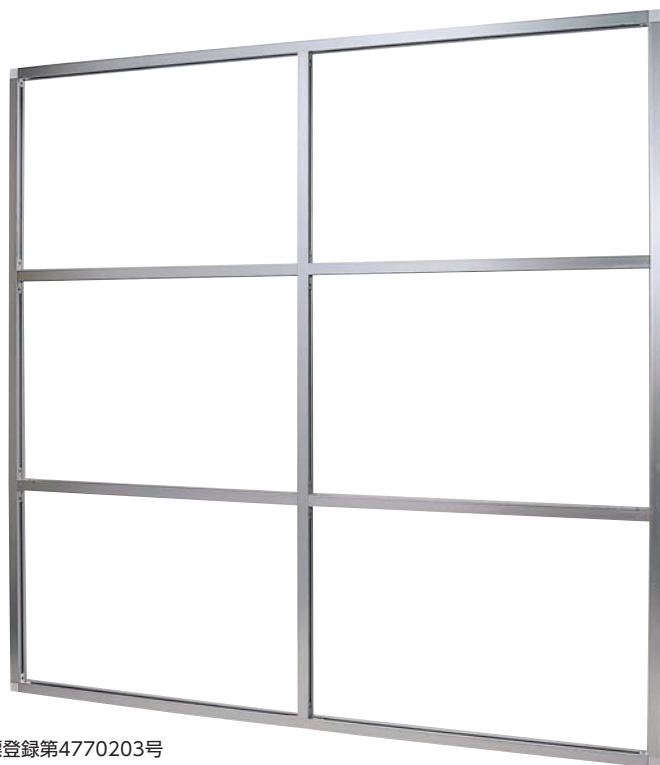

商標登録第4770203号

 **組み立て動画公開中** 弊社ホームページよりご覧ください！

www.shinseisha.com

新星社

検索



金具が溝に入っているので強い!!
(LKTタイプを除く)

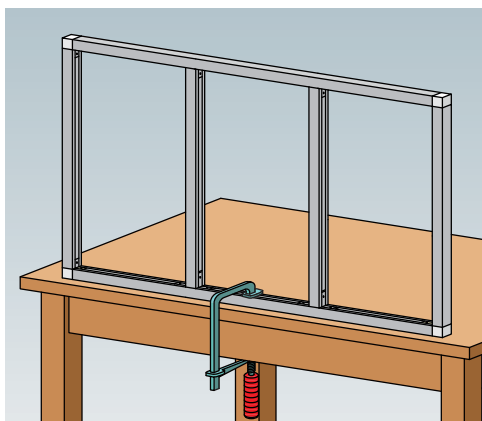
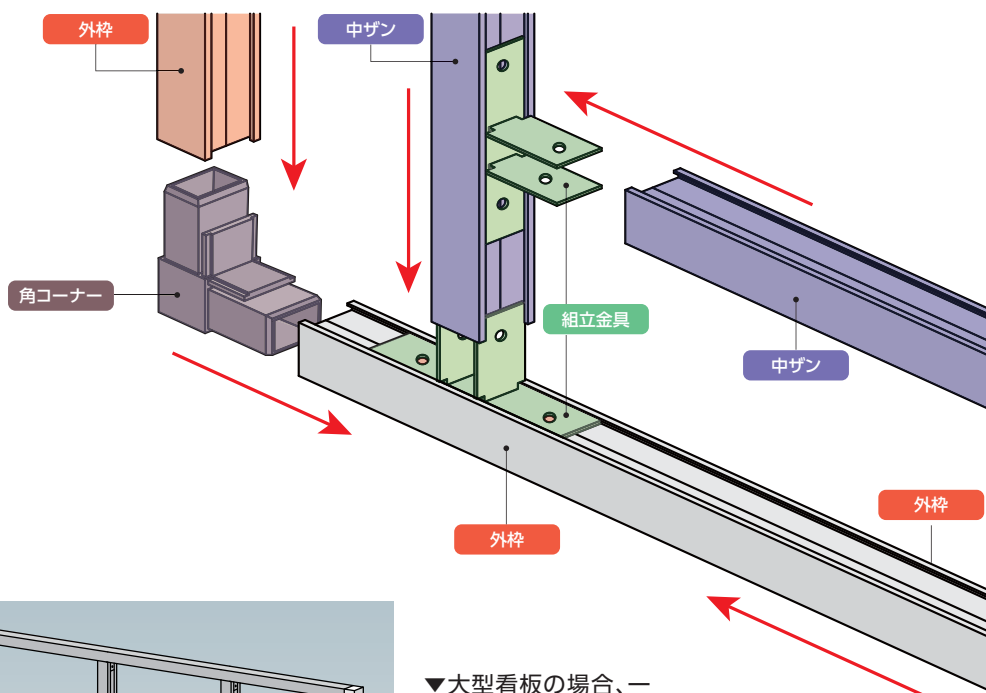

▲小～中型の看板はクランプなどで縦に固定した方が組みやすい場合があります。

▼大型看板の場合、一度に組み上げるよりもいくつかの部位ごとに進めると効率的です。

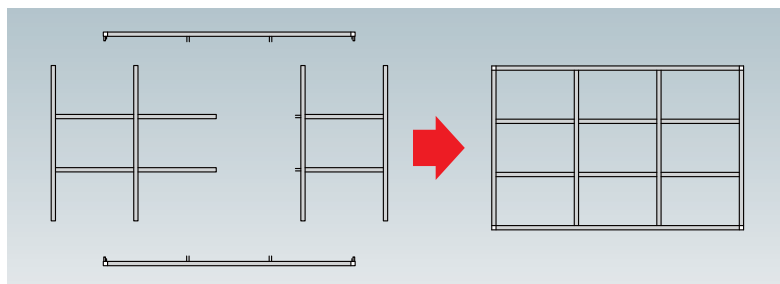

製作代行

マーキング
フィルム

特殊シート/
フィルム

インクジェット
メディア/
ラミネート

サイン・POP用
下地材

枠/フレーム

ディスプレイ
金物/
ツール

飾りビス

止め金具/
テープ類

施工ツール

ハシゴ/脚立

工場備品/
保安用品

のぼり/旗/
テント

店舗施設用品・
備品

LED/
照明関連

ポスター
フレーム

パネル
スタンド/
黒板ボード

パネルスタンド

屋内サイン

屋外対応
サイン

電照サイン

室名札

表札/銘板/
金属文字

建植サイン

掲示板/
案内板

設備時計

技術・
参考資料

※商品の規格・仕様・価格は、予告なく変更する場合がございます。
※交通状況・在庫切れ等により納期の遅れが生じる場合がございますのでご了承ください。
※希望小売価格は全て税抜です。