

太陽光をやさしく採り入れ、 とてもナチュラルに

太陽光やナチュラルな外気を感じながら、快適に過ごすことができる空間を実現します。

マルキルクスを使用することで、いつも自然を近くに感じることが可能となりました。



■ 雨ケース(オプション)

収納時に雨やほこり、汚れなどからキャンバスを守るために雨用のケースを装着できます。製品の品質保持のためにも装着をおすすめします。

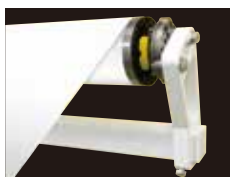

■ 電動式モーター

布シャフトに内蔵されたモーターによって、スイッチひとつでキャンパスの開閉が可能。天候などに応じて、任意の位置で調節することができます。



■ 手動式ギア

ギアを軽い力で回転させるだけでキャンパスの開閉が可能。キャンパスの長さを任意の位置で調節し、快適な空間を維持することができます。



■ ベルト式中受け(2連装以上に装着)

開閉によるキャンバスの磨耗を防ぎます。

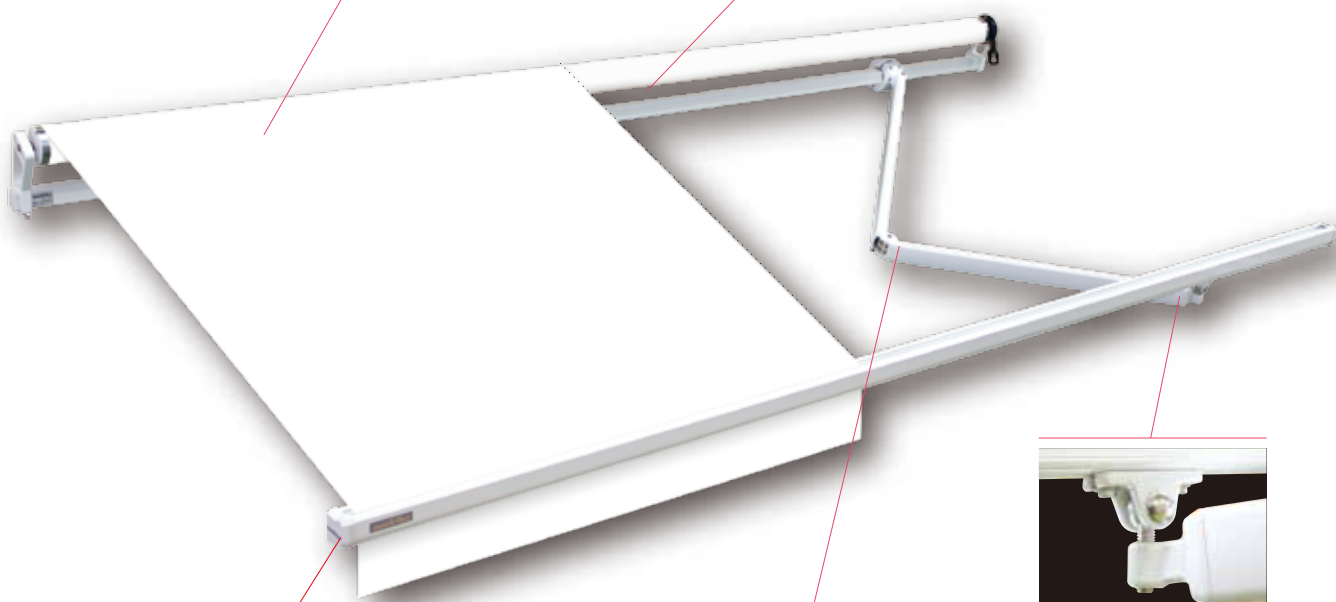

■ フロントバー(雨樋兼用)

キャンバスのセット位置により、雨樋型にもなります。雨天時に効果を発揮します。



■ シャッテンプラス(オプション)

本体とは別のキャンバスをフロントバーから下げることができ、長さ(最大1500mm)の調節が可能です。低い日差しも遮ることができます。



■ リンクチェーン

磨耗に強いリンクチェーンを使用することにより、優れた耐久性を実現。同時に、キャンバスの強い張りを長期間保つことができます。



■ アーム先端部

キャンバス開閉の際、アームとキャンバスが触れないようにそのスペースを広く設計しているため、キャンバスが汚れたりキズがついたりしません。

markilux 990

別途見積

送料
D

メーカー
直送

受注
生産

マルキルクス990

暮らしを華やかに彩るスタイリッシュモデル

マルキルクス 990は、パーティーや読書、大切な家族や友人とのふれあい、趣味の時間を楽しく過ごすための、オープンリビングを気軽に演出します。雨やほこりからキャンバスを守る完全収納タイプで美しさを保ちます。



■雨ケース(オプション)

雨天時に効果を発揮するシンプルなデザインの雨用ケースを装着できます。独立タイプで施工性にも優れています。



■デザインケース

ケースは雨やほこりをシャットアウトするだけでなく、ケース内部の構造にもこだわり、その品質を長期間保持します。

サイドカバー デザイン

●2種よりセレクトしていただけます。



■ホワイト



■クローム

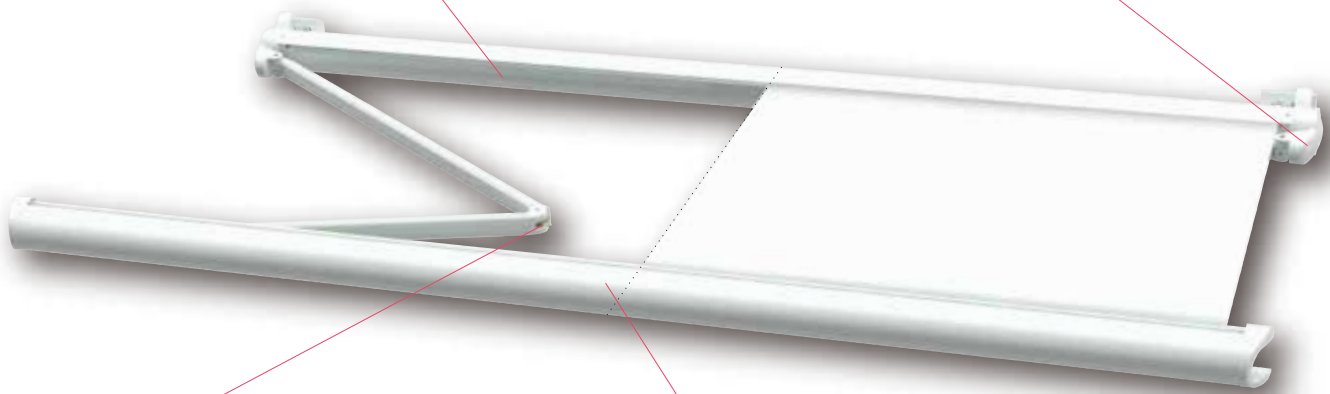

■リンクチェーン

磨耗に強いリンクチェーンを使用することにより、優れた耐久性を実現。同時に、キャンバスの強い張りを長期間保つことができます。



■フロントバー

流麗なラインが美しいフロントバーは収納時にケースカバーの役割を果たし雨やほこりからキャンバスを守ります。



■ベースプレート(オプション)

さまざまな建物に対応し、フレキシブルに間口の設定が可能となります。

■基本収納図

■壁付タイプ

(雨ケース付)

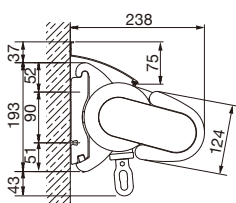

(単位:mm)

■天井付タイプ

●木造の天井付はできません。

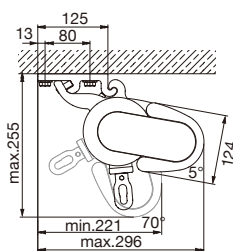

(単位:mm)

■ベースプレート(オプション)

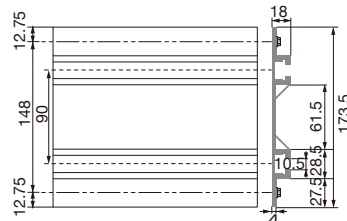

(単位:mm)

■設計範囲

間口 mm	1800~4500
アーム	2
ブラケット数	2
モーター定格トルク	40Nm

■出幅

1500mm/2000mm/2500mm

・電動式、手動式。

・雨よけとしてご使用の場合は勾配を15°以上に設定してください。

■フレームカラー(標準色)

ホワイト(RAL9016)

markilux 710

別途見積

送料
D

メ-カ
直送

受注
生産

マルキルクス710

多彩なシーンにマッチするスクリーンモデル

多彩な用途・スペースに対応するマルキルクス710。スマートなデザインと豊富な機能に加え魅力のコストパフォーマンスを実現。軽量でシンプルな構造であるため、施工性・メンテナンス性にも優れています。



■カセット

シンプルさを基調としたカセットは雨やほこりをシャットアウトするだけでなく、カセット内部の構造にもこだわり、製品の耐久性を高めています。

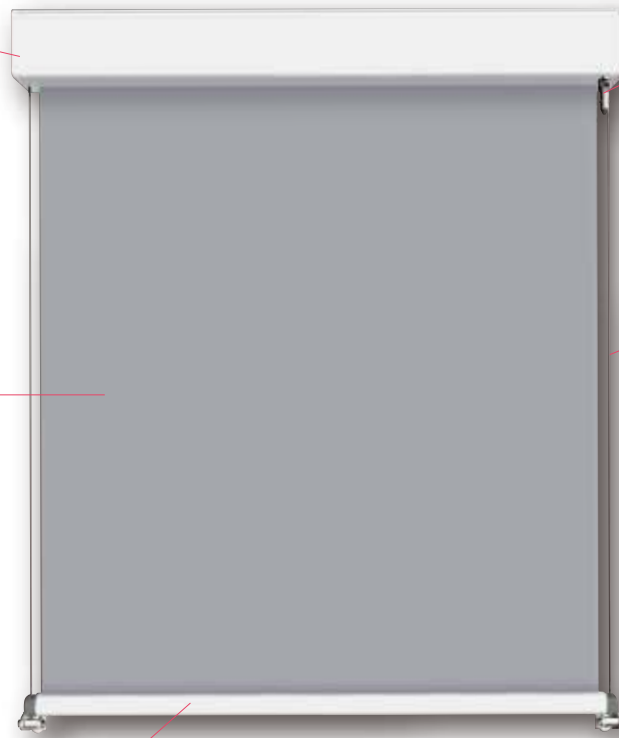

キャンバス

フロントバー

ハンドルフック



■ガイドワイヤー (ステンレス・被覆付)

ガイドワイヤーを装備した独自の機構で巻き乱れや風によるパタツキを抑制し安定した開閉が可能です。

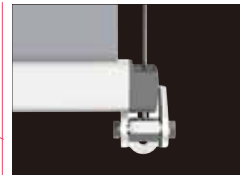

■ワイヤーブラケット

シャープなフォルムでデザイン性を向上。施工性に優れメンテナンスも容易に行えます。

■基本寸法

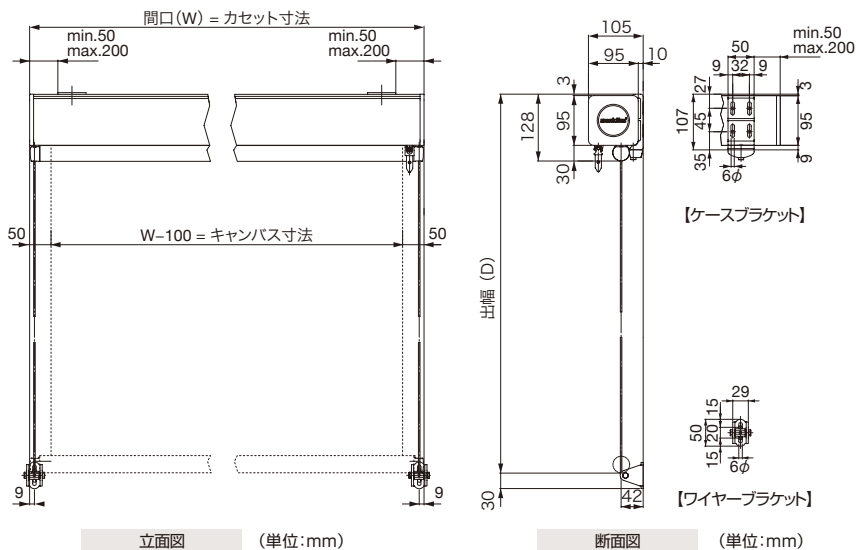

■設計範囲

間口 mm	1000	1500	2000	2500	3000	3500	4000
ブラケット数	4						
モーター定格トルク	15Nm						

■出幅 1000mm~2500mm

・電動式、手動式。

■フレームカラー(標準色)

ホワイト(RAL9016)

テント色見本

●テントの色は印刷の性質上実物と風合いや色目が異なる場合がございます。

TENT COLOR SAMPLE



■ ホワイト
商品コード T-1851F
透過率:10

住宅や店舗に、安らぎのある空間を演出します。
低彩色を中心としてラインナップしています。

防災加工 防災認定
防災製品認定を取得した商品です。燃え広がらない性能を日本防災協会から認められています。

吸水防止 吸水防止
生地の子縫目や端部から雨水の浸透を防ぐことで、テントの美しさを維持します。

UV 100% 紫外線カット
波長360nm以下の有害紫外線をほぼ100%カットし、人体の悪影響を軽減します。

フッ素防汚 防汚性
表面にフッ素樹脂加工をコーティングすることで、汚れの付着を軽減します。

フィルムタイプ フィルムタイプ
織物に軟質樹脂を貼り合わせたタイプです。耐久性に優れ、キャンバスタイプに比べて汚れが付着しにくく、クリーニングしやすい特徴があります。



■ シルバークレー
商品コード T-1894F
透過率:0%

●表示の0%は、0.5%未満を表すもので完全遮光を意味するものではありません。



■ ハイテックブラック
商品コード T-1824F
透過率:0%

●表示の0%は、0.5%未満を表すもので完全遮光を意味するものではありません。



■ レンガ
商品コード T-1805F
透過率:2%



■ カフィー
商品コード T-1807F
透過率:0%

●表示の0%は、0.5%未満を表すもので完全遮光を意味するものではありません。



■ イエロー
商品コード T-1834F
透過率:17



■ レッド
商品コード T-1891F
透過率:5%



■ フォレストグリーン
商品コード T-1878F
透過率:0%

●表示の0%は、0.5%未満を表すもので完全遮光を意味するものではありません。



■ ブルー
商品コード T-1893F
透過率:2%



オーニングをさらに快適にするラインナップ

FOR THE AWNING LIFE

店舗、オフィス、お住まいなど、あらゆる状況に対応するシステムをラインアップしています。

強風からオーニングを保護し室内に入る陽光を自動調整する風力・陽光センサー。

離れた場所からの操作が可能なリモコンや多彩なキャンバスカラーなど、多様なニーズにお応えいたします。

■ 風力センサー



風の強弱を風力センサーが感知し、強風時には自動的にオーニングを巻き上げます。

■ リモコン



オーニングの開閉をボタンひとつで操作することができます。

■ フリルの形状

建物やお好みに応じて、**フリルの形状**をお選びいただけます。

●710は、機構上フリルの取付はできません。

フリルA



フリルB

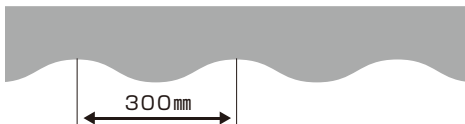

フリルC

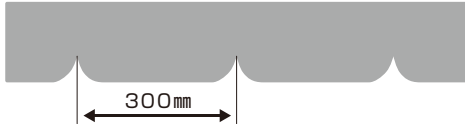

■ 取り扱い上の注意事項（抜粋）

次の場合は、必ずオーニングを巻き取ってください。

■ 降雪や大雨の時。またはそれが予想される場合。

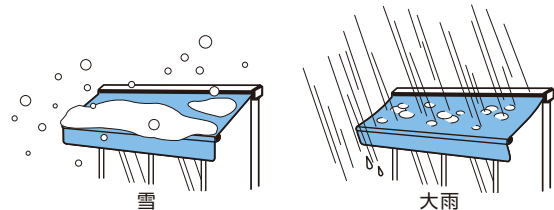

■ 強風(10m/s以上)の時。または強風・突風が予想される場合。

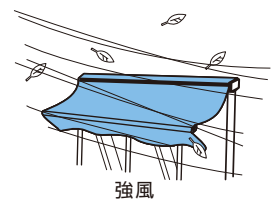

■ 夜間および管理者が不在の場合。

